

X-Loupe® 可攜式顯微鏡相機 使用說明 初級套件組 型號 C101 / A500

※請確實閱讀並充分了解安全注意事項。請詳讀產品使用說明，如因人為疏失造成產品損壞，本公司不負保固責任。

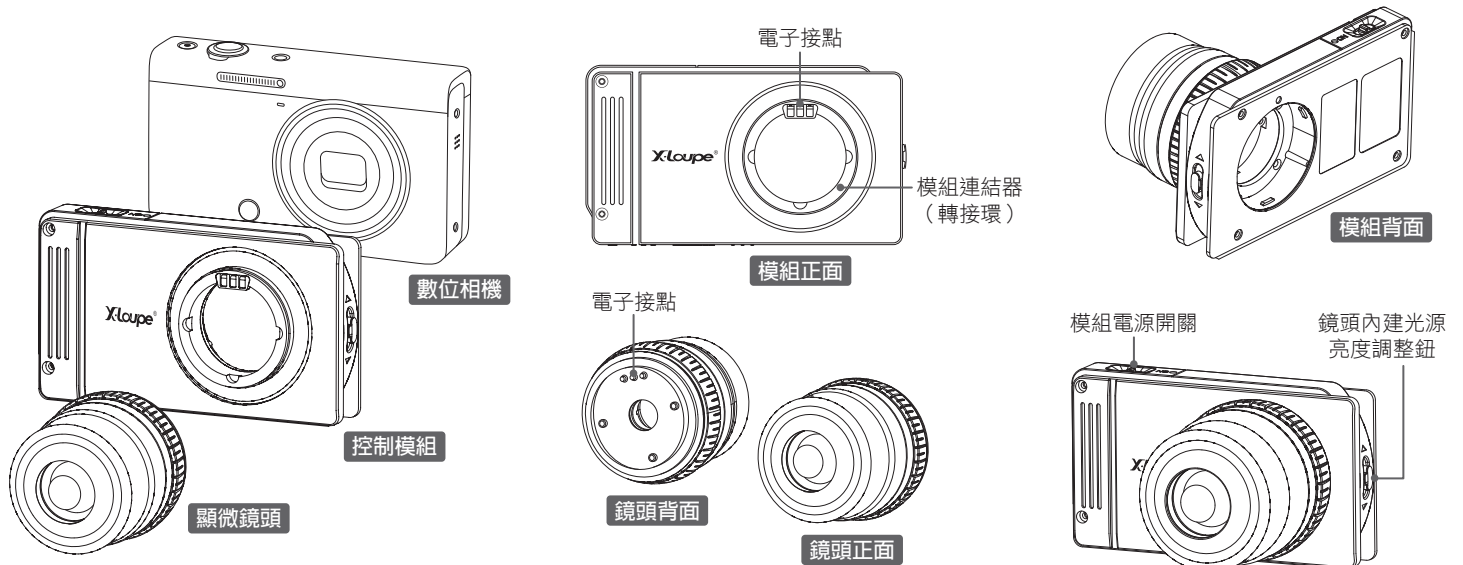

★本說明書圖示使用以C101為範例，外觀與型號A500略有差異，但二者裝配操作和使用方法均同。

每組型號各包含二顆可更換式鏡頭，其倍率由顏色區分：
C101 / 80X → 綠色，160X → 淺藍色
A500 / 60X → 紅色，150X → 藍色

產品組裝

步驟1 顯微鏡頭裝置於模組

- (1)將鏡頭上的三個接點(Pin)Ⓐ，對準模組的三個接點孔Ⓑ(圖①)。
- (2)把鏡頭螺牙向順時鐘方向轉緊(切勿太緊)。
- (3)打開模組底部電池蓋(按壓向箭頭方向推出)，裝入已充電NB4L電池(圖②)。
- (4)打開模組電源，出現光源表示鏡頭和模組接合正確。

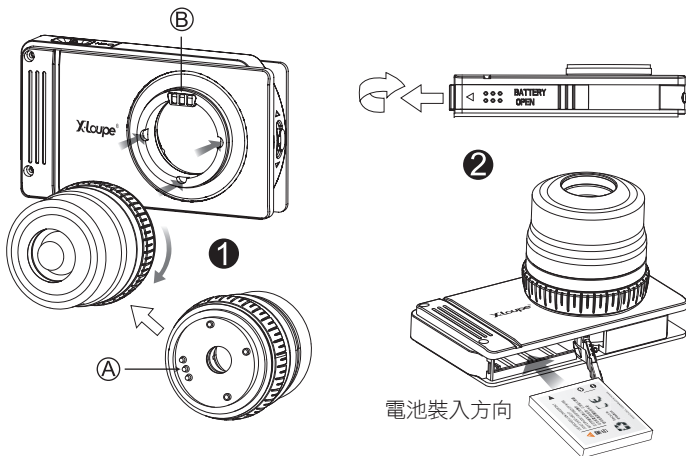

★ 攝影前的準備與注意事項 ★

使用CASIO EX-ZR65相機，並參閱相機說明書進行設定

- (1)按【MODE】後，再按控制按鈕▲/▼/◀/▶，拍攝模式選擇最右上角的【BS BEST SHOT】然後按【SET】，再選擇最右上角的【4】放大鏡 (Magnifying Glass) 模式。
- (2)使用此模式拍攝時，閃光設定會自動變為(禁止閃光)光學變焦固定在最大廣角；聚焦方式為🌻 微距，AF測光區為固定【·】單點。

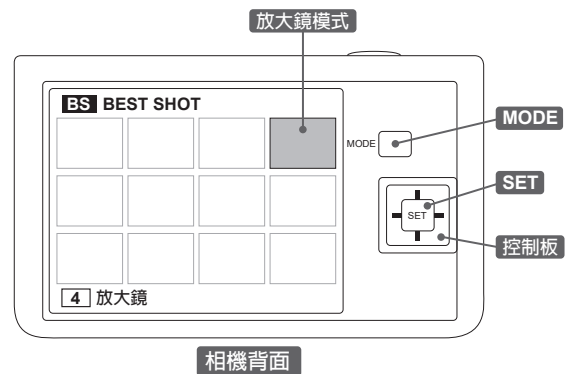

步驟2 確認完成相機設定

請先依右方《攝影前的準備與注意事項》完成相機模式設定。

注意 相機需確實設定拍攝模式為【放大鏡】(此模式的相機鏡頭鎖定伸出的長度)，方可進行模組和相機的組合。

步驟3 模組和相機的組合

- (1)模組背面紅點對準相機轉接環上紅點(圖③)
 - (2)將模組貼緊相機後，順時鐘方向旋轉30度，直到模組和相機二者完全穩固結合(圖④)。
 - (3)打開相機電源，在相機螢幕看到預覽畫面，表示模組和相機的組合正確。如果鏡頭無法伸出模組，或是出現錯誤訊號及訊息，請參考本說明書的“簡易故障排除”。
- 若還是無法解決，請聯絡經銷商，切勿自行調整而造成損壞。

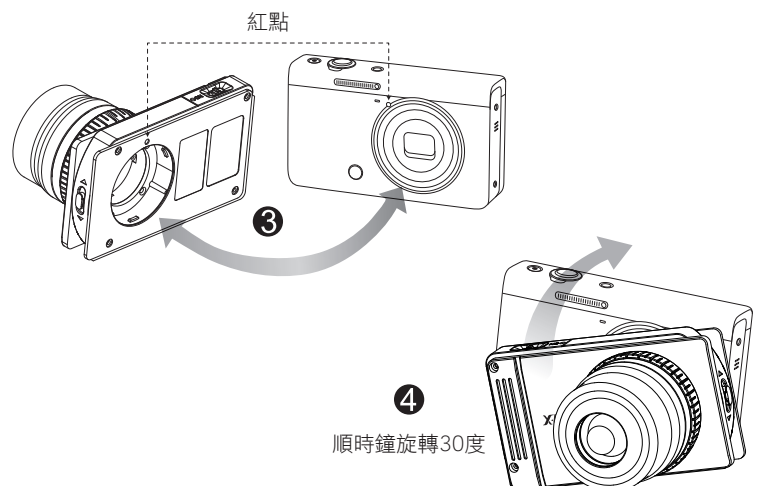

簡易故障排除與存放

- (1) 關於所搭配相機的故障排除，請參閱該相機說明書。
- (2) X-Loupe® 鏡頭LED：
 - ① 請檢查電池是否沒電。
 - ② 請將鏡頭卸下，再重新裝一次，確認是否為鏡頭裝置不當所導致的接觸不良。
 - ③ 檢查模組的光源調整鈕是否調到無光源。
- (3) 相機螢幕出現錯誤，即鏡頭無法順利伸出或退回：
 - ① 請關閉相機電源，鏡頭應該可以自動縮回，再將模組卸下，檢查相機拍攝模式的設定。
注意 若拍攝模式的設定錯誤，將致使鏡頭的伸出與模組碰觸，可能會造成相機鏡頭的損壞。
 - ② 若仍無法處理請連絡您的經銷商，切勿使用外力影響相機鏡頭。
- (4) 無法對焦：
 - ① 調整拍攝角度或手持姿勢。
 - ② 試著用半按快門的方式和移動與物體間距離，找出正確焦距。
 - ③ 本產品工作距離短，不適用工作距離外拍照。
 - ④ 請檢查相機設定是否變動，相機設定變動將使顯微拍攝功能無法正常運作。
- (5) 產品存放於乾燥環境，如乾燥箱；或視需要放入乾燥劑。建議可選購 X-Loupe® 專用攜行氣密箱使用。

電池充電的注意事項

請使用提供的充電器為電池充電。

- (1) 充電時充電器會呈現燈號：紅燈表示充電中；綠燈表示充電完成或不需充電。
- (2) 充電完成，請將電池從充電器上移除；請勿將充滿電的電池繼續置放在充電器，因過度充電可能會縮短電池壽命。不使用充電器時，請將其從電源插座上拔下。
- (3) 請勿在潮濕環境下使用充電器。
- (4) 請將廢棄電池回收，勿當成家庭廢棄物丟棄。

安全注意事項

- (1) 使用本產品前，請確定你已經閱讀並了解使用說明書闡述部份，以確保您的使用方法是正確的。
- (2) 務必將本產品放置在兒童拿不到的地方。
- (3) 本產品配備了高亮度的LED燈，它的強度足以對眼睛造成傷害。為了眼睛的安全，請勿近距離直視LED，也勿將光源指向他人眼睛。
- (4) 請勿使用含酒精、苯、稀釋劑或將其他易燃物質清潔或保養本產品。
- (5) 因外力因素如：掉落、撞擊、重壓或刻意損壞...等而造成本產品物件損壞，則不列入保固範圍。
- (6) 請勿靠近火源或是投入火中。
- (7) 請勿投入水中或是接觸其他液體，如外殼有沾到液體，請立即用乾布擦拭。
- (8) 請勿將本產品隨意丟棄垃圾桶。

請妥為收藏此說明書供未來參考使用。

★說明書所標示規格與隨機標準配備以實際出貨產品為主，原廠保留變更之權利，若有變更恕不另行通知！

★此說明書產品圖片僅供參考，實際產品外觀以出廠為準。

免責聲明

- 謝謝您使用本產品。本使用說明書在編製過程中力求內容的正確和完整，但並不保證本使用說明書沒有任何錯誤或遺失。
- 本公司（承奕科技）保留可以隨時變更本使用說明書的內容的權利而無需預先通知。
- 未經承奕科技事先書面授權前，本使用說明書不得被複製、傳輸、抄錄、儲存於可檢索之系統中，或以任何形式翻譯成任何語言。

商標聲明

- CASIO EX ZR-65等標誌是CASIO公司，在台灣和 / 或其他國家的註冊商標或商標。
- X-Loupe®為承奕科技股份有限公司之註冊商標，除非您另外獲得本公司（承奕科技）書面授權，否則您並不被允許使用本公司專有的商標及號誌。本公司保留關於商標及智慧財產權上的權利。

Distributor



11653 台北市文山區萬和街8號7樓
7th Floor, No. 8, Wanhe St., Wenshan District,
11653 Taipei City, Taiwan, R.O.C.
TEL:886-2-2230-1168 FAX:886-2-2239-2112
e-mail:service@x-loupe.com
http://www.x-loupe.com http://www.lumos.com.tw

Lumos Technology Co. Ltd.
承奕科技股份有限公司